

R2-K-MQ – C-Schiene

Sicherheitstechnische Anlagen – 2. Rettungsweg – Rollo mit Motor im quadratischen Gehäuse – Komfort-Ausführung Ruhestromprinzip

Zeichnung R2-K-MQ 125 – Querschnitt Systemskizze | ohne Maßstab | sämtliche Angaben in mm

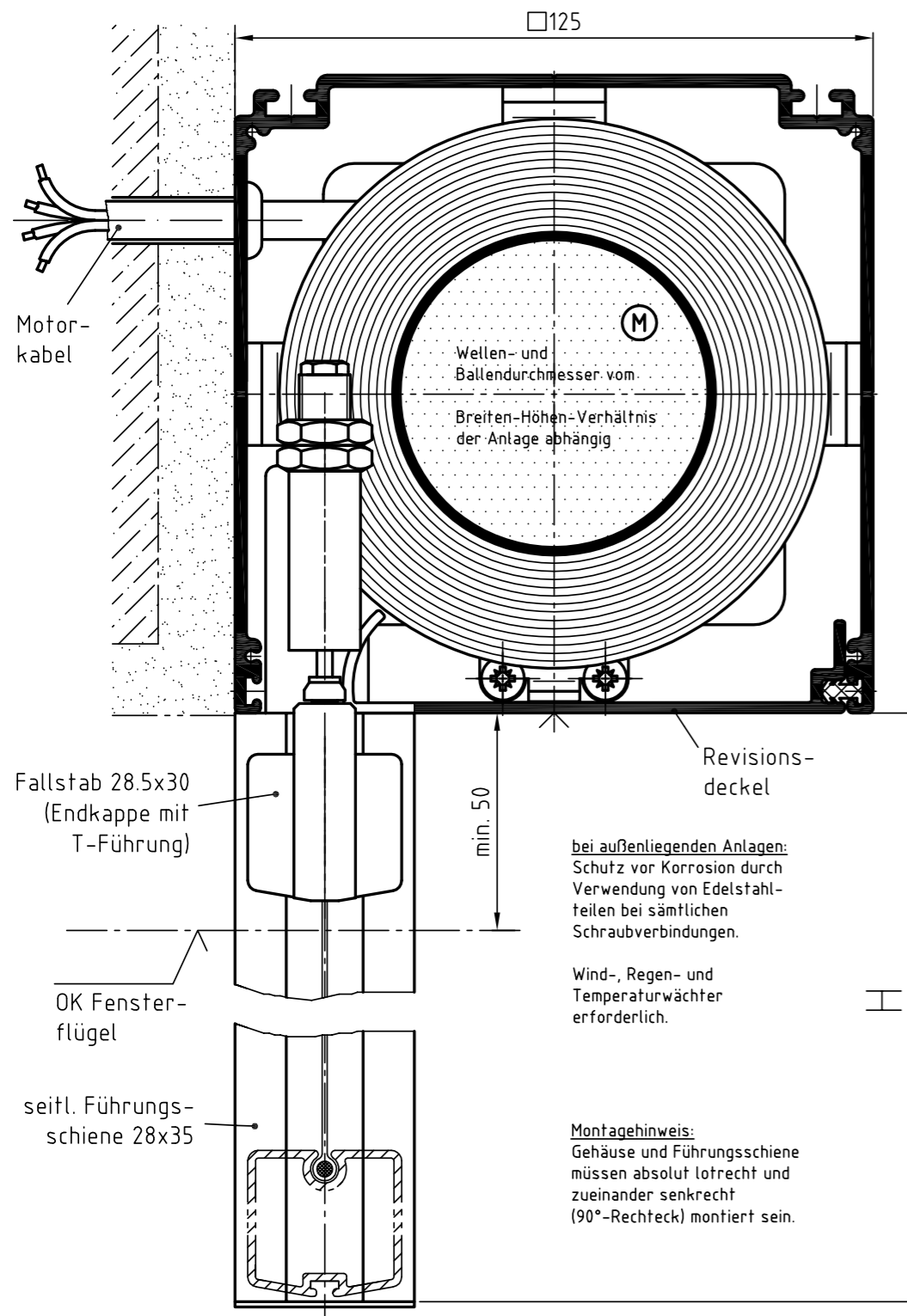

Zeichnung R2-K-MQ 125 – Längsschnitt Systemskizze | ohne Maßstab | sämtliche Angaben in mm

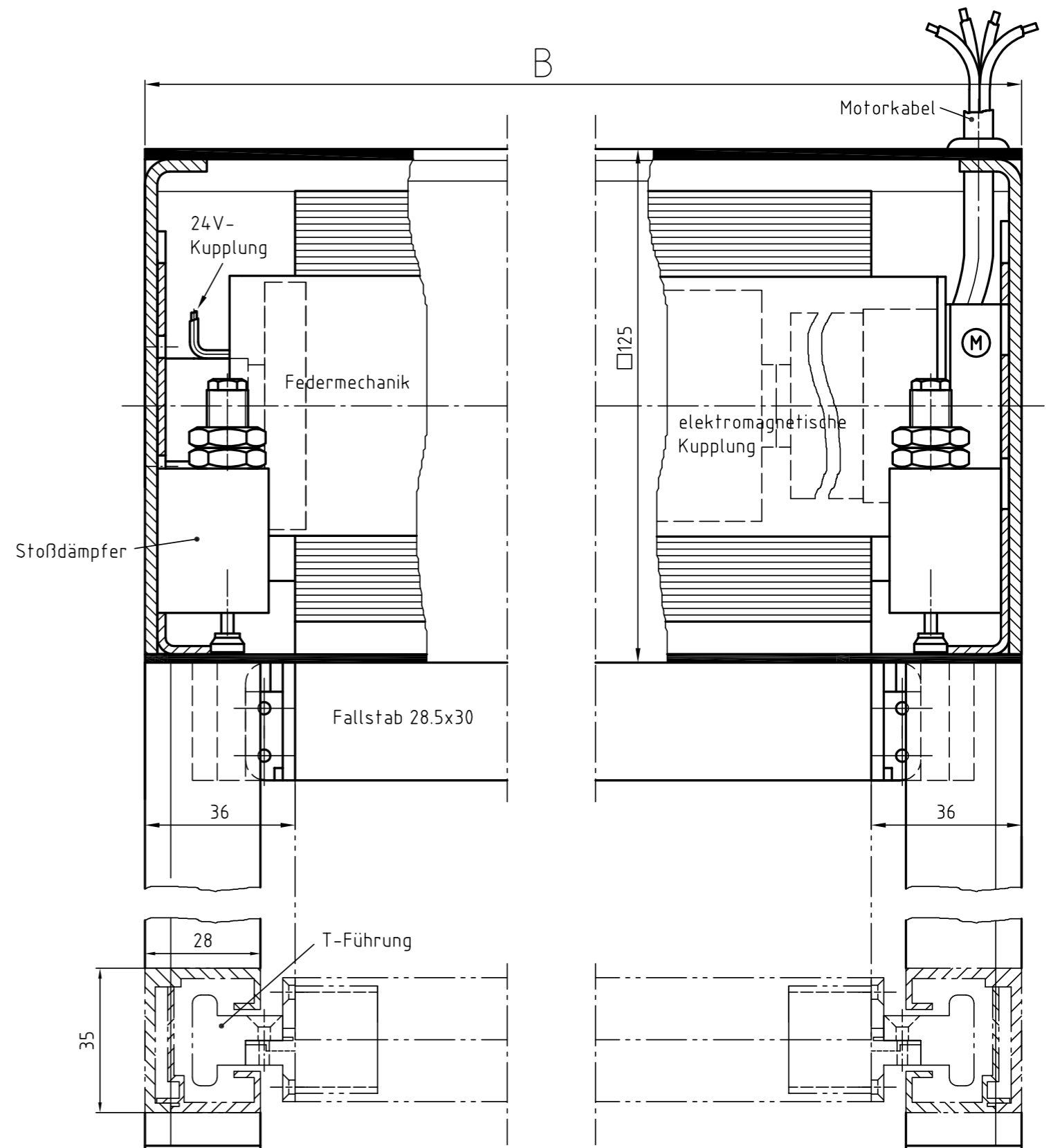

Brichta GmbH

Am Fischerhölzle 8 | 89420 Höchstädt

Telefon 09074.70 696 0 | Fax 09074.70 696 70 | info@brichta.net | www.brichta.net

R2-K-MQ-Z1

© 2018 Brichta • Druckfehler, Irrtümer und Änderungen vorbehalten!
Version 1 • Stand: Juli 2018

R2-K-MQ – Seilführung

Sicherheitstechnische Anlagen – 2. Rettungsweg – Rollo mit Motor im quadratischen Gehäuse – Komfort-Ausführung Ruhestromprinzip

Brichta

Stoff bewegt!

Zeichnung R2-K-MQ 125 – Querschnitt Systemskizze | ohne Maßstab | sämtliche Angaben in mm

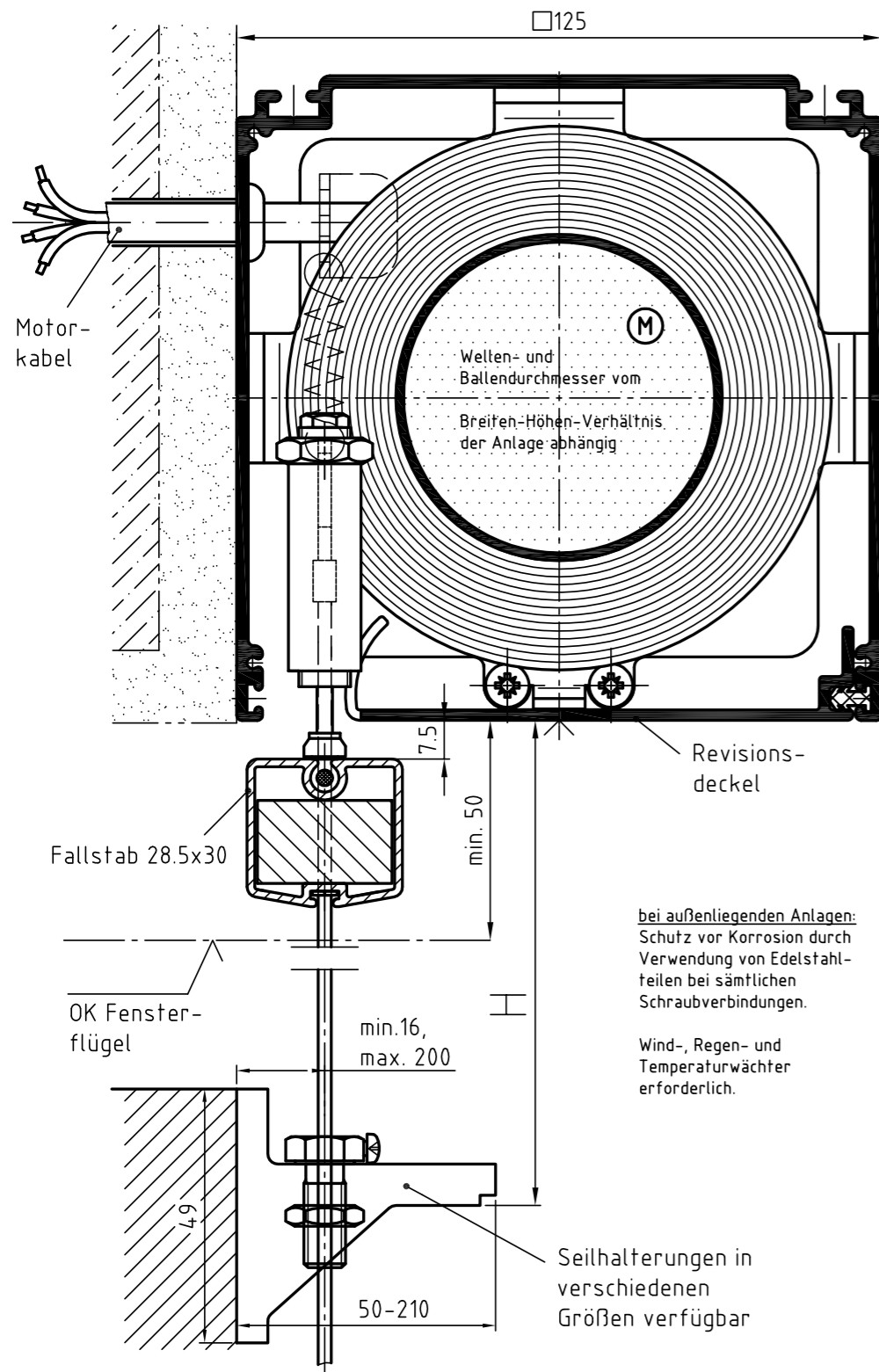

bei außenliegenden Anlagen:
Schutz vor Korrosion durch
Verwendung von Edelstahl-
teilen bei sämtlichen
Schraubverbindungen.

Wind-, Regen- und
Temperaturwächter
erforderlich.

Seilhalterungen in
verschiedenen
Größen verfügbar

Zeichnung R2-K-MQ 125 – Längsschnitt Systemskizze | ohne Maßstab | sämtliche Angaben in mm

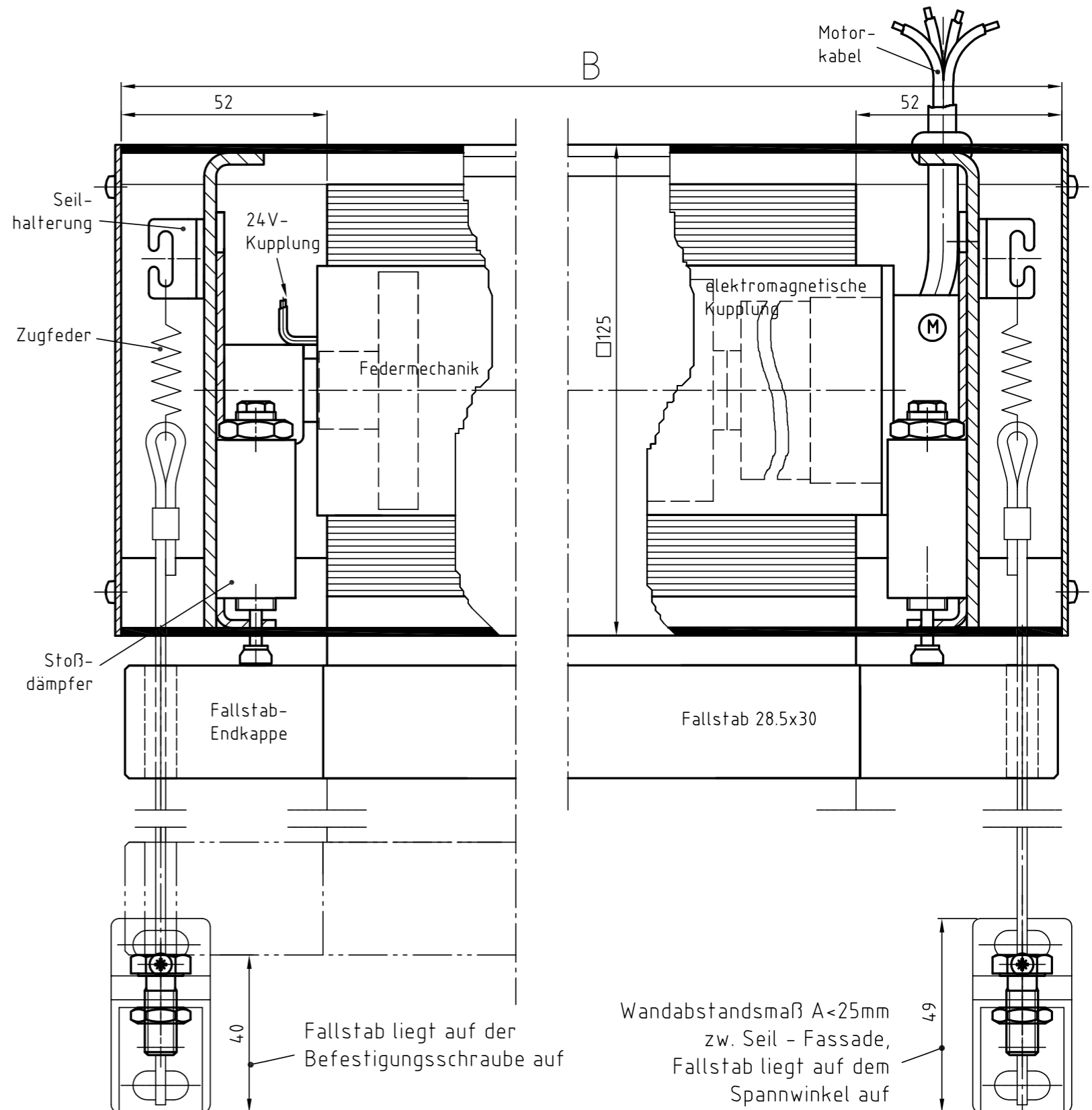

Fallstab liegt auf der
Befestigungsschraube auf

Wandabstandsmaß A < 25mm
zw. Seil – Fassade,
Fallstab liegt auf dem
Spannwinkel auf



Brichta GmbH

Am Fischerhölzle 8 | 89420 Höchstädt

Telefon 09074.70 696 0 | Fax 09074.70 696 70 | info@brichta.net | www.brichta.net

R2-K-MQ-Z1

© 2018 Brichta • Druckfehler,
Irrtümer und Änderungen vorbehalten!
Version 1 • Stand: Juli 2018

R2-K-MQ – U-Schiene

Sicherheitstechnische Anlagen – 2 Rettungsweg – Rollo mit Motor im quadratischen Gehäuse – Komfort-Ausführung Ruhestromprinzip

Zeichnung R2-K-MQ 125 – Querschnitt Systemskizze | ohne Maßstab | sämtliche Angaben in mm

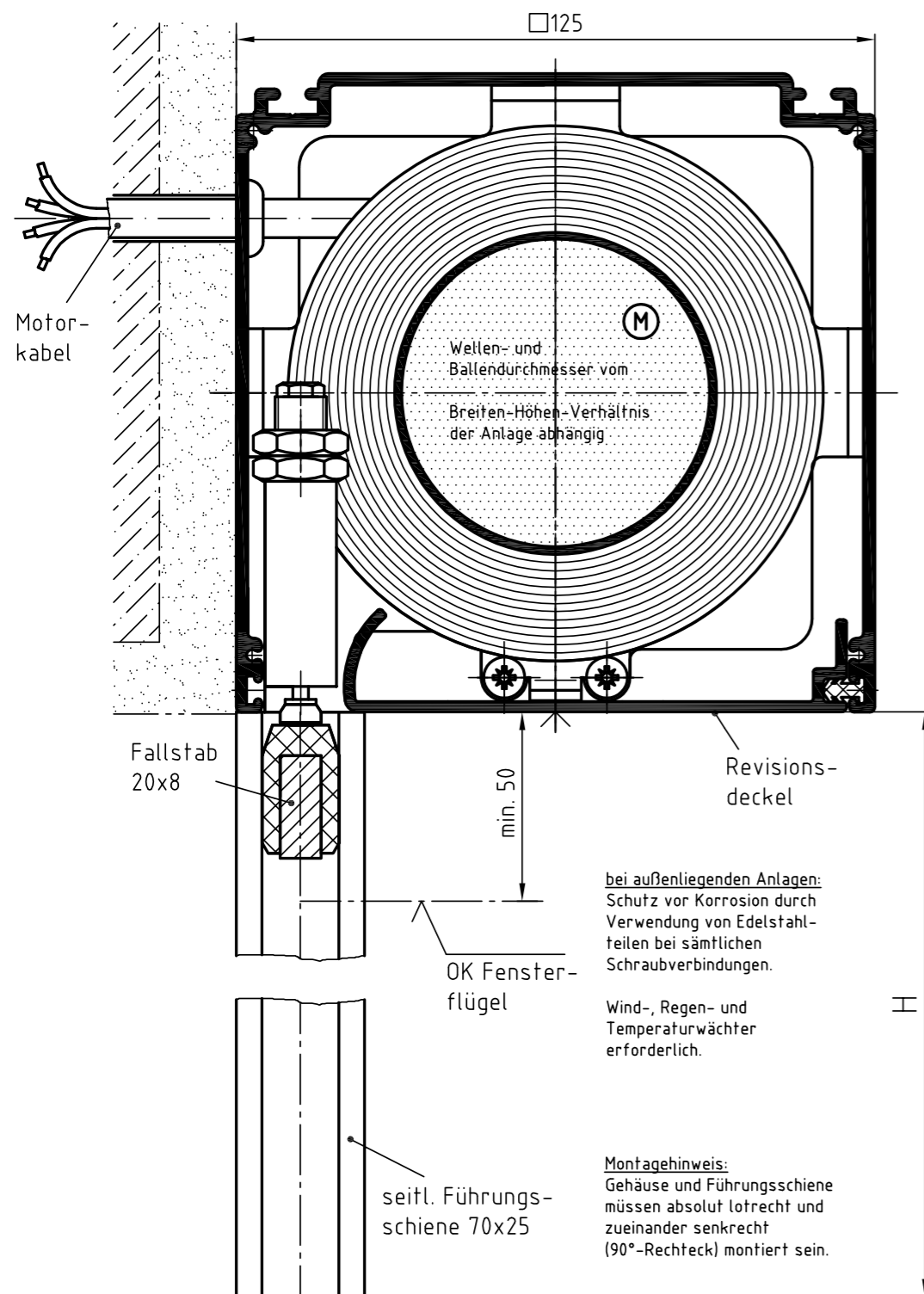

Zeichnung R2-K-MQ 125 – Längsschnitt Systemskizze | ohne Maßstab | sämtliche Angaben in mm

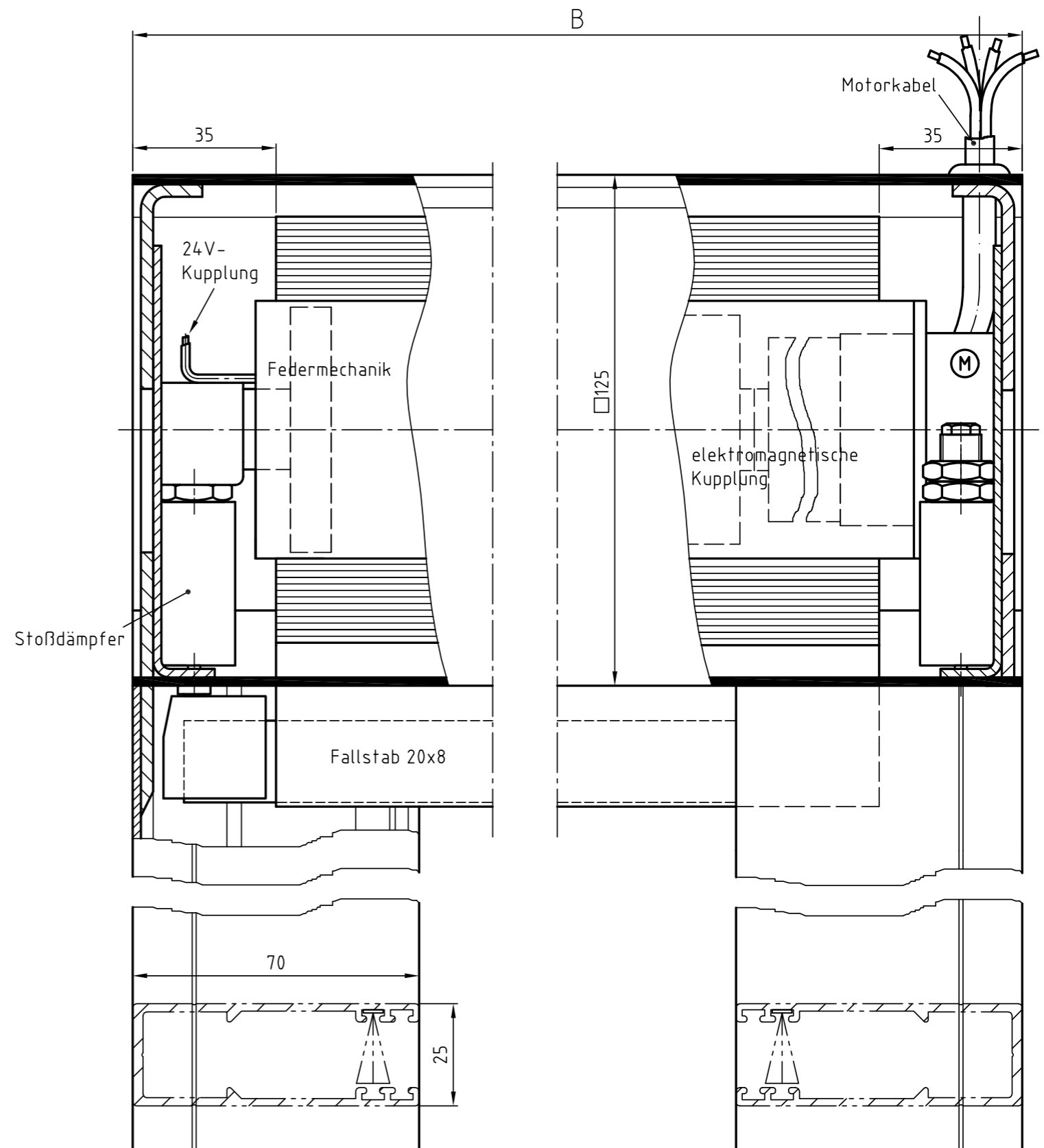

Brichta GmbH

Am Fischerhölzle 8 | 89420 Höchstädt

Telefon 09074.70 696 0 | Fax 09074.70 696 70 | info@brichta.net | www.brichta.net

R2-K-MQ-Z1

© 2018 Brichta • Druckfehler, Irrtümer und Änderungen vorbehalten!
Version 1 • Stand: Juli 2018